

DEVELON

Hjullastare

DL280-7



Maximal effekt	192 hk
Arbetsvikt	15,7 t
Skopans kapacitet	2,8 m ³



DEVELON DL280-7:

BEKANTA DIG MED DEN NYA GENERATIONEN MASKINER FRÅN DEVELON

Höj produktiviteten med den nya hjullastaren
Develon DL280-7.

Exceptionell kraft, kombinerad med bästa kvalitet,
resulterar i en maskin med prestanda på högsta nivå.





DL280-7 förbättrar dina resultat från alla vinklar

Imponerande brytkraft och hög dragkraft förenklar penetration och gör att du kan bearbeta de hårdaste materialen.

- Det kraftfulla hydraulsystemet gör arbetet snabbt och effektivt.
- Develon DLo6-motorn ger den kraft du behöver medan du uppfyller miljöföreskrifterna i Steg V. Kombinationen av dessa egenskaper ger Develon-hjullastare en utmärkt penetrationskraft, vilket garanterar en optimal skopbelastning i varje cykel.

ÖVERLÄGSEN PRESTANDA OCH BRÄNSLE- EFFEKTIVITET

MILJÖVÄNLIG EFFEKT

DL280-7 drivs av en Develon DLo6-motor som uppfyller utsläppsbestämmelserna enligt Steg V. Bränsleinsprutning med högt tryck och exakt timing ger högeffektiv bränsleförbränning och perfekt förbränning. Efterbehandlingssystemet består av en selektiv katalytisk reduktionsmodul, en oxideringskatalysator och ett partikel-filter med lång livslängd som avser att minska utsläppen utan krav på EGR-ventil (avgasrecirkulationsventil).

EFFEKTIV ENERGISPARFUNKTION

Du kan välja mellan tre (3) olika motorlägen – Eco, Standard eller Power – och med PowerUp-funktionen kan du växla till ett högre arbetsläge med lägre övergångsintervall genom att trycka ned gaspedalen fullt.

SPARA BRÄNSLE, SPARA PENGAR

- **Automatisk tomgång**
Standardfunktionen för automatisk tomgång sänker automatiskt motorvarvtalet till tomgångsvarvtalet några sekunder efter att rörelserna från ratten, växelspaken och gasreglaget har upphört. Detta minskar bullret, förbättrar kommunikationen på arbetsplatsen och sparar bränsle. När du flyttar reglagen kommer lasten automatiskt att återgå till arbetslägets tomgång.
- **Automatisk avstängning**
När funktionen är aktiverad stängs motorn automatiskt av efter en viss förinställd tid (3 till 60 minuter).

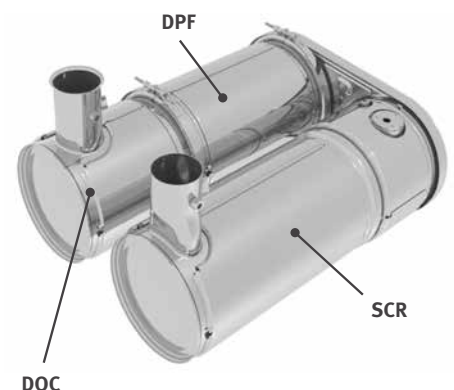



TILLFÖRLITLIGHET – EN VANA FÖR LIVET

I ditt yrke behöver du redskap som du kan lita på. Hos Develon står hållbarhet och tillförlitlighet i centrum vid utvecklingsarbetet med våra maskiner. Våra material och konstruktioner utsätts för mycket hårda tester för att garantera kraften och hållfastheten under extrema förhållanden.

KONSTRUERADE FÖR LÅNGVARIGA, TUNGA UPPGIFTER AV ALLA SLAG

KRAFTÖVERFÖRING

Develon-växellådan har 5 växlar för att ge bästa acceleration, särskilt i sluttningar och med diffspärr. Utväxlingen är optimerad och de smidiga och stöfria växlingarna bidrar till hög komfort för operatören. Dragkraften maximeras också. Tillsammans ger dessa egenskaper en hög arbetshastighet under alla förhållanden.

AXEL

Med den nya starkare axeln klarar du mer last.

- Begränsade differentialspärrar fram och bak garanterar automatiskt maximal dragkraft och gör det lätt att köra på mjukt och lerigt underlag utan behov av någon manuell differentialspärr.
- Hydraulisk differentialspärr fram kopplas automatiskt in för att säkerställa maximal dragkraft med 100 % låsning och enkel körning. Leriga och hala områden kan navigeras av operatören med det manuella fotreglaget. Dessa funktioner minskar också risken för glidning och förhindrar överdrivet däckslitage.
- Bromsskivorna i planetreduceringsväxlarna är förstärkta, vilket garanterar långa driftstimmar och enkel åtkomst vid underhåll.

ROBUST OCH TILLFÖRLITLIG

Vi lägger största vikt vid design och tillverkning av konstruktionsdelar. Analys av finita element används för att säkerställa en längre livslängd för huvudstrukturer såsom chassi, leder och lyftarm. Efter modellering utsätts de för intensiva tester på laboratoriet och på fältet under extrema förhållanden. Löpande statistisk analys används för att ständigt öka tillförlitligheten.

SLITSTARKA STÅLDELAR

Bakre delar som kylargrill, motorhuv och stänkskärmar är tillverkade av tåligt stål. De är också konstruerade för enkel reparation, vilket minskar behovet av att ersätta dem om de får skador.

AVGASSYSTEM

Det inre avgasröret suger ut luft ur motorrummet genom ett yttre rör. Denna ”skorstenseffekt” ger konstant luftcirkulation och förhindrar avlagringar med brandfarligt material på heta delar.

SNABBT OCH EFFEKTIVT

Alla hjullastare från Develon är noggrant utvecklade för perfekt balans mellan hastighet och manöverförmåga – så att produktionen blir optimal. Kolvpumpar med variabel displacement ser till att Develon-hjullastare klarar tunga uppgifter med minimal bränsleförbrukning och flerfunktionsmanövrering av lyftarm och skopa.

FULLSTÄNDIGA STÄNKSKÄRMAR

Develon-hjullastare har fullständiga stänkskärmar och lerskydd som standard, så att de hålls rena och du kan undvika lersprut och olyckor orsakade av hala fotsteg. Större främre stänkskärmar skyddar vindrutorna och ger föraren bästa sikt.

KÖRHJÄLP

- Automatisk växellåda med smidig växling
- Automatisk nedväxling
- Automatisk hydraulisk differentialspärr (HDL)
- Automatiskt lastisoleringsssystem (LIS)
- Automatisk fränkopplingsfunktion på lyftarm
- Automatisk återgång till grävposition
- Automatisk reverserande fläkt
- Automatisk låsning på momentomvandlare





2

3

1

4

8

ARBETE MED HÖG KOMFORT



1. Develon Smart Touch
2. Lättavläst mätarpanel
3. Ratt som är justerbar i alla riktningar
4. Integrerat armstöd med styrspak
5. Manöverpanel
6. Mugghållare
7. Förvaringsutrymmen
8. Premium-förarsäte med 3-punktsbälte

JUSTERBAR STYRKOLONN

Förbättra din körkomfort och arbeta utan trötthet, genom att enkelt justera rattstängens lutnings- och teleskoprörelser så att den passar din önskade position.

DEVELON SMART TOUCH

- Lättavläst och logisk 8" pekskärm med alla funktioner på ett ställe.
- All information om maskinen, inställningar, backkamera, luftkonditionering och multimedia.
- Hjälpfunktion – förare kan snabbt och enkelt förstå alla funktioner utan att behöva läsa förarhandboken.

ELEKTRONISK STYRSPAK

Utför arbetena snabbare med den helintegrerade elektroniska styrspaken i höger armstöd. Känslighetsinställningar och stötskydd har konstruerats för att ge bästa manöverförmåga och förarkomfort. Mindre rörelser vid repetitiva uppgifter med automatisk nivelleringsfunktion.

- **Återgå till grävning**
Med hjälp av sensorer på lyftarmen och skopans länksystem kan du växla till inställningen "Återgå till grävning" inifrån hytten. Cylindrar och skärkanter går tillbaka till samma läge varje gång så att du kan arbeta mer effektivt och enhetligt.
- **Lyftbegränsning**
Ställ in maximal lyfthöjd för arbete inne i byggnader eller på andra platser där det finns höjdrestriktioner. Dra styrspaken bakåt för att förbikoppla.

LYXIGT SÄTE

Förbättrat komfortsäte med lodrät och vågrät lågfrekvensupp-hängning, pneumatiskt stöd för ländryggen, uppvärmning och 3-punktsbälte med larmikon på mätarpanelen och på Develon Smart Touch-skärmen.



SLÅ DIG NED I BUSINESS CLASS

De ergonomiska reglagen och den lättöverskådliga färgskärmen ger dig fullständig kontroll över maskinen.

FULL KONTROLL I ALL ENKELHET

DEVELON SMART NYCKEL

Vi ger entreprenadmaskinerna samma standard och komfort som en personbil

- Sökfunktion
- Ljusfunktion för in-/utkörning
- Fjärrmanövrerad dörröppning
- Nyckelfri motorstart

DEVELON SMART GUIDANCE-SYSTEM

Förbättra prestandan och minska bränsleförbrukningen baserat på systemets rekommendationer. Maskinen övervakar och analyserar fordonskörningen automatiskt samt ger rekommendationer om hur du kan förbättra inställningarna.

RYMLIG HYTT

Ny interiör ger mycket större, tystare och bekvämare förarmiljö, vilket förbättrar säkerheten och produktiviteten och hjälper föraren arbeta koncentrerat. Bättre benutrymme med nykonstruerade gas- och bromspedallägen. Större förvaringsutrymme och ny plats för kylfack höjer förarkomforten. Förbättrat luftkonditionerings-system med optimerad luftcirkulation ger en behaglig arbetsmiljö.

SIKT

Helt nykonstruerad hytt förbättrar förarens komfort och säkerhet. Större vindruta fram ger bättre framåtsikt, medan stora speglar förbättrar förarens sikt i sidled och bakåt – vilket ger bästa säkerhet för fotgängare och maskiner samtidigt som produktiviteten höjs.

BEKVÄM AUTOMATISK LYFTARM

Spara tid och minska antalet arbetsmoment med skopans nya nivelleringsfunktion. Skopans går automatiskt till grävläget från bakåtrullning eller tömningsläge. Automatisk funktion finns också för lyftarmslägen.

SMIDIG IN- OCH URSTIGNING

Grepphandtag och halskyddande steg ger säker och smidig in- och urstigning till och från hytten när arbetet är slutfört. Dörren öppnas 180° och kan låsas i öppet läge så att du får en bred öppning där du kan gå in i och ut ur maskinen.



ÖKA LÖNSAMHETEN, PRODUKTIVITETEN OCH BRÄNSLEEFFEKTIVITETEN

STYRKA OCH INTELLIGENS – EN VINNANDE KOMBINATION!

Develon-hjullastare går längre än att bara gräva, lyfta och lasta – de har fantastisk lyfthöjd och kapacitet, plus tillräckligt vridmoment för att klara de tuffaste materialen. Det är din biljett till att göra det tunga arbetet lättare, långa arbetsdagar roligare, och varje minut mer produktiv och lönsam.

ÖKA DIN PRODUKTIVITET

- Körkontroll – Lastisoleringssystem
- Automatisk nivellering av skopan
- Dämpning av armrörelser och arbetsredskapens rörelser
- Optimerat växlingsprogram

MAXIMAL SÄKERHET

- Backkamera
- Ledstänger för säkert underhåll
- Upp till 12 LED-arbetslampor
- Backspeglar med möjlighet till elmanövrering
- 3-punkts-säkerhetsbälte

REDO FÖR MÅNGSIDIGA UPPGIFTER

- Redskapen är helt skräddarsydda för uppgiften
- Stort urval av däck



MAXIMERA DEN EFFEKTIVA ARBETSTIDEN

- Massiv ram
- Kylare med breda lameller och reversibel fläkt
- DEVELON Fleet Management Web system för vagnparksförvaltning

FÖRARKOMFORT I BUSINESS CLASS

Den nya rymliga hytten ger en förarvänlig miljö med runtomsikt i bästa klass. I mitten finns ett nytt komfortsäte med 3-punktsbälte för maximal försäkerhet. Styrspaken är helt integrerad i sätets högra armstöd. Elmanövrerad backspegel bidrar till maximal förarkomfort.



ALLT I ETT FÖR BÄTTRE PRESTANDA

Alla viktiga funktioner är lätt åtkomliga på Develon Smart Touch-skärmen.

- Maskininställningar
- Backkamera
- Radio
- HVAC
- Develon Smart Guidance

BÄTTRE BRÄNSLEEFFEKTIVITET

DL280-7 har en ny kraftfull motor med låg bränsleförbrukning, och den kräver ingen EGR-ventil (avgasrecirkulationsventil).

I.C.C.O. (INTELLIGENT CLUTCH CUT-OFF)

Behöver du mer motoreffekt för snabbare lyft? På låga växlar trycker du bara ner vänster bromspedal för att koppla från kraftöverföringen. Koppla ur kraftöverföringen från reglagepanelen när du vill börja köra i en sluttning.

MOMENTOMVANDLARE MED SPÄRRFUNKTION

DL280-7 har också momentomvandlare med spärr. När denna är aktiverad kopplas motorn automatiskt till kraftöverföringen (beroende på hastighet och körmotstånd), även från 2:a växeln.

Transmissionen får full motorkraft utan hydraulisk glidning – vilket dramatiskt ökar hastigheten i sluttningar. Den här funktionen kan spara upp till 10 % av bränslekostnaderna.





DL 2

ENKELT UNDERHÅLL MED MAXIMAL EFFEKTIV ARBETSTID

KYLNINGSPAKET

Kylare med breda lameller och reverserande fläkt ser till att kylsystemet alltid ger bästa egenskaper. Maskinens stilleståndstider och det dagliga underhållet kan minimeras.

Föraren kan lätt ställa in standardintervall för fläktreversering från Develon Smart Touch-skärmen. Prestandan regleras för lägre bränsleförbrukning och kortare värmningstider.

LUFTINTAG

Underhållsfria cyklonluftfilter avskiljer mer än 99 % av partiklar som är 20 mikron eller större. Rengöring och kassetbyte behövs endast med långa mellanrum.

Förutom att förlänga luftfiltrets livslängd, ger förfiltret också bättre förbränning och längre livslängd för motorn.

VI FINNS HÄR FÖR DIG

Förstärk din produktivitet och maskinens effektiva arbetstid med Develon-originaldelar, Protection+ en utökad garanti som omfattar delar, resor och service (kontrollera med närmaste återförsäljare) samt ett underhållsavtal där återförsäljaren ombesörjer rutinservice med jämna mellanrum.

FÖRVALTNING AV FORDONSPARK

Med DEVELON Fleet Management Web kan du reagera proaktivt på maskinstatus och planera underhåll samt minska stilleståndstiden.

SÄKER ÅTKOMST

För att underlätta åtkomst och rörlighet på maskinen finns flera plattformar och räcken som ser till att föraren alltid har något att hålla i, samt 3-punktskontakter.



TEKNISKA SPECIFIKATIONER

MOTOR

Dieselmotorn Develon DLo6 ger bästa prestanda och bränsle-effektivitet och uppfyller de senaste utsläppsbestämmelserna enligt Steg V. För att optimera maskinens prestanda använder motorn högtrycksbränsleinsprutare, laddluftkylare luft-till-luft samt elektronisk motorstyrning. 4-cyklisk turbo med övertrycksventil, DOC (Diesel Oxidation Catalyst) samt SCR (Selective Catalytic Reduction) och DPF (Diesel Particulate Filter). Ingen EGR-ventil krävs (Exhaust Gas Recirculation).

Modell

Develon DLo6

Antal cylindrar

6

Max. effekt (SAE J1995)

141 kW/192 hk @ 2000 rpm

Max. vridmoment (SAE J1995)

902 N·m @ 1400 rpm

Slagvolym

5900 cm³

Kolvdiаметer × slaglängd

100 mm × 125 mm

Startmotor

24 V/6 kW

Batterier – generator

2 × 12 V - 24 V, 80 A

Luftfilter

Centrifugalförstärkare Top Spin™ Donaldson® med 2-stegs torrfilter

Avkylning

Kylförpackning med automatisk reverserande fläkt för att underlätta rengöring av kylaren. Automatisk rotationshastighetsjustering i enlighet med temperaturförhållandena.

Kylare

Kylare med breda lameller – laddluftkylare/hydraulisk oljekylare/växellådsoljekylare

AXLAR

Fram- och bakaxlar tillverkade av ZF med yttre planetreduceringsväxel.

En dragkraft på 13,9 möjliggör drift i 30° sluttningar.

LSD-låsförhållande

30 % (fram och bak)

HDL-låsförhållande

100 % (fram)

Pendlingsvinkel

+/- 12°

Däckstorlek – standard

20.5 R25

TRANSMISSION

Develon har två alternativ med 4-växlad eller 5-växlad Powershift-växellåda och momentomvandlare. Tre driftlägen: manuellt, helautomatiskt eller halvautomatiskt med 'nedväxlingsfunktion' (kickdown). Baserad på högkvalitativa komponenter. Utrustad med ett moduleringsystem för skydd och smidigt växlings- och rikttningsbyte. En manuell växellåda är placerad till vänster om ratten. Funktionen för rikttningsbyte finns även i automatiskt eller halvautomatiskt läge. Kraftöverföringen kan kopplas ur med bromspedalen så att du får full motorkraft till hydraulsystemet. En säkerhetsanordning hindrar motorn från att starta om transmissionen inte är i neutralt läge. Den 5-växlade växellådan har en låsningsfunktion för momentomvandlaren från 2:a till 5:e växeln.

Typ

4-stegs automatisk Powershift/5-stegs automatisk Powershift med låsning

Växellägen - framåt 1/2/3/4

6,3/12,4/23,1/35,6

Växellägen – framåt 1/2/3/4/5

6,6/11,7/17,9/27,8/40,0

Växellägen – back 1/2/3

7,0/12,3/29,2

Max. drivning

13,9 ton

Max. stigförmåga

30° (58%)

HYDRAULSYSTEM

Typ

Lastavkännande – hydrauliskt slutet centralsystem

Huvudpump

Dubbla axialkolvpumpar med variabelt displacement

Max. flöde

246 l/min

Max. tryck

260 bar

EMCV

Automatiska funktioner för placering av skopan i läget "Redo att gräva" samt en funktion för att stoppa lyftarmen vid önskad höjd.

Filtrering

Glasfiberfiltret i oljans returledning till tanken har en filteringsförmåga på 10 mikron.

LYFTARM

Z-kinematik med ett enkelt lyftkolvsystem som är utformat för tung belastning. En brytkraft på 120 kN i kombination med en skopvinkel som bibehålls under rörelseintervallet. Skopvinklarna är optimerade i körläge och på marknivå. Lastisoleringsystem (LIS) är monterat som standard för förbättrad användarkomfort, resultat och livslängd.

Lastcykel

Lyftarm – upp	5,4 s
Lyftarm – ned	3,2 s
Skopa – tömning	1,5 s

HYDRAULCYLINDRAR

Kolvstänger och cylinderhus i höghållfast stål. En stötdämpningsmekanism har monterats i alla cylindrar för stötfri drift och längre kolvlivslängd.

Cylindrar	Antal	Kolvdiameter × stängdiameter × slag (mm)
Lyft	2	135 × 80 × 790
Skopa	1	160 × 95 × 510

BROMSARNA

Dubbel flerskivig krets med sintrade metallskivor för en längre livslängd. Bromssystem som aktiveras via en pump och ackumulatorkretsar. Fjäderbelastad hydrauliskt frisläppt parkeringsbroms är monterad på transmissionsaxeln och ackumulatorkretsarna och aktiveras elektroniskt. Bromstyp: fjäderbelastad/hydrauliskt frisläppt. Axialkolvbromspump med variabelt deplacement ger 58 l/min. Föraren kan aktivera/inaktivera säkerhetskopplingen på bromspedalen med en brytare och justera sensorns läge med samma brytare. Nödbromsarna består av ett dubbelsystem som är under kontinuerligt tryck av ackumulatörer.

HYTT

Säkerhetsöverensstämmelse med kraven på överrullningsskydd (ROPS) och skyddsanordning mot nedfallande föremål (FOPS). Rymlig modulär hytt med utmärkt sikt runt om och gott om förvaringsutrymme. Bra översikt över skopan, däckerna och lastområdet tack vare breda fönster. Tryckknappsstyrd luftkonditionering och uppvärmning med luftcirkulationsfunktion. Dubbelt luftfilter installerat i hytten med extra skydd för operatören i dammiga eller förorenade miljöer. Viskös dämpning för maximal komfort. Inställbar uppvärmd sits av hög kvalitet med luftfjädring, armstöd och justerbar rattstång för höjd och lutning. All driftsinformation visas tydligt framför operatören. Kontrollfunktionerna är centraliserade på en konsol till höger.

Säkerhetsföreskrifter

ROPS ISO 3471:2008

FOPS ISO 3449

Bullerutsläpp

Ljudtrycksnivå för förare (ISO 6396) 72 dB

Utvändig ljudeffektnivå (ISO 6395) 104 dB

VÄTSKEKAPACITETER

Bränsletank	235 l
DEF (AdBlue®)-tank	30 l
Kylsystem (kylare)	34 l
Motorolja	24,5 l
Framaxel	35 l
Bakaxel	35 l
Hydraulsystem	120 l
Hydrauloljebehållare	85 l
Transmissionsolja	37 l



PRESTANDA OCH MÅTT

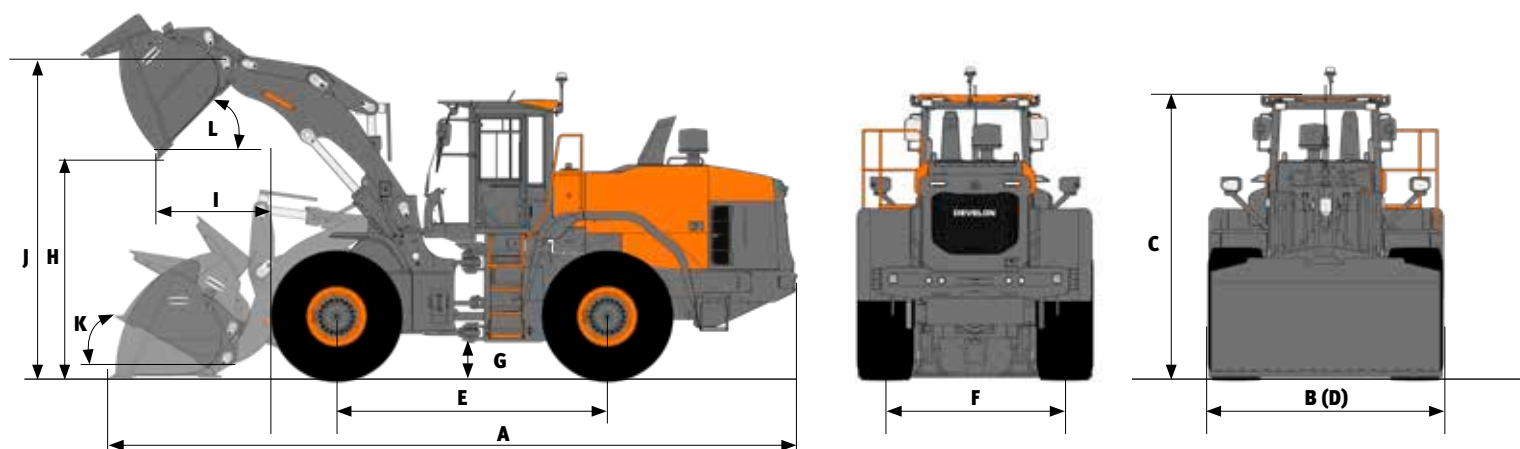

DL280-7

Pin-on	Enhet	Performance-skopa				Eko-skopa		Högt lyft
		Allmän användning		Materialhantering		Allmän användning		
Jordbearbetningsredskap		2,8 m ³ TÄNDER	2,9 m ³ SKÄRKANT FÄST MED BULTAR	2,8 m ³ TÄNDER	2,9 m ³ SKÄRKANT FÄST MED BULTAR	2,7 m ³ TÄNDER	2,8 m ³ SKÄRKANT FÄST MED BULTAR	
Full kapacitet ISO/SAE	m ³	2,8	2,9	2,8	2,9	2,7	2,8	=
Kapacitet vid 110 % fyllningsfaktor	m ³	3,1	3,2	3,1	3,2	3	3,1	=
B Skopbredd	mm	2550	2550	2550	2550	2740	2740	=
Brytkraft	kN	138	131	147	139	150	140	-8
Statisk tippning av last (rak)	kg	12156	12104	12303	12252	12505	12247	-2243
Statisk tippning av last (full svängning – 40°)	kg	10680	10628	10822	10771	11023	10765	-1977
H Tippningshöjd (vid 45° – helt upphöjd)	mm	2688	2771	2734	2817	2752	2830	+418
I Tippräckvidd (vid 45° – helt upphöjd)	mm	1302	1225	1255	1178	1251	1179	-13
Grävdjup	mm	131	125	131	125	121	115	+99
J Höjd vid skopans vridpunkt	mm	3934	3934	3934	3934	3934	3934	+430
Max. lutningsvinkel i bärposition	°	47	47	47	47	48	48	-1
Max. lutningsvinkel, helt upplyft	°	62	62	62	62	62	62	-4
K Max. lutningsvinkel på marken	°	37	37	37	37	37	37	-21
Max. lutningsvinkel vid max. räckvidd	°	61	61	61	61	61	61	-4
Max. tippvinkel vid max. räckvidd	°	66	66	66	66	66	66	+2
Max. tippvinkel på marken	°	58	57	58	57	58	57	+6
L Max. tippvinkel, helt upplyft	°	44	44	44	44	44	44	+1
Extern radie – däcksida	mm	5557	5557	5557	5557	5557	5557	=
Extern radie – skopakant	mm	6187	6133	6157	6104	6231	6182	+196
E Axelavstånd	mm	3050	3050	3050	3050	3050	3050	=
D Bredd på däckens kant	mm	2649	2649	2649	2649	2649	2649	=
Bredd på däckens kant (smala fälgar)	mm	2550	2550	2550	2550	2550	2550	=
F Däckmönster	mm	2040	2040	2040	2040	2040	2040	=
G Markfrigång (vid 12° osc.)	mm	400	400	400	400	400	400	=
A Totallängd	mm	7869	7751	7804	7686	7780	7669	+413
C Totalhöjd	mm	3360	3360	3360	3360	3360	3360	=
Arbetsvikt	kg	15868	15921	15759	15812	15562	15828	+154

Alla kapaciteter enligt ISO 7546, med rakt blad [mått vid spetsen av skopans tänder eller skärkant], däck 20.5 R25 (L3), EU-baskonfiguration.

STANDARD- OCH EXTRAUTRUSTNING

● Standard ○ Tillval

Motor

- Efterbehandling av avgaser (DOC + DPF + SCR)
- Automatisk tomgångsfunktion
- Automatisk avstängningsfunktion
- Luftförrenare (centrifugal)
- Styrning av motorn
- Fläkt – reversibel, variabel hastighet, med automatisk funktion
- Kylare med breda lameller

Kraftöverföring

- 4-växlad Powershift-växellåda med momentomvandlare
- Styrning av kraftöverföringsläge
- I.C.C.O. (Intelligent Clutch Cut-Off)
- Axeldifferential – begränsad differentialspärr (LSD)
- 5-växlad Powershift-växellåda med momentomvandlare och låsning
- Axeldifferential – hydraulisk differentialspärr (HDL)
- Axel av hög kategori

Hydraulik

- Lastavkännande hydraulsystem, pump med variabelt displacement
- EMCV (elektrisk huvudregulatorventil)
- 3:e slidventil
- MCV (hydraulisk pilotstyrning)

Lyftarm

- Standardlyftarm, Z-bar kinematisk
- Hydraulisk lyftarmsupphängning – LIS (Load Isolation System)
- Dämpning vid ändläge för skopa och arm (endast EMCV)
- Lägesminnen
- Automatiskt skopläge "Återgå till grävning"
- Höglyftarm, Z-bar kinematisk

Arbetsredskap

- DEVELON-snabbkoppling
- DEVELON-skopa
- DEVELON-performance-skopa

Hytt och förarkomfort

- ROPS (ISO 3471:2008)/FOPS (ISO 3449) trycksatt hytt
- Grammer-säte med lodrät och vågrät lågfrekvensupphängning, pneumatiskt stöd för ländryggen, värmning och 3-punktsbälte
- Joystick med FNR och tumhjulsrulle integrerad i sätets högra armstöd
- DEVELON smart nyckel
- Fjärrmanövrerad dörröppning
- DEVELON Smart Touch – 8"-peksskärm, allt i ett
- DEVELON Smart Guidance-system
- Bakspeglar – uppvärmda
- DEVELON Fleet Management Web (telematiksystem)
- 12 V-uttag
- USB-uttag
- Fingertoppsreglage
- Bakspeglar – uppvärmda, elmanövrerade

Säkerhet

- Bälteslarm
- Backkamera
- Ledstänger och underhållsplattformar
- Stroboskop-backljus
- LED-arbetslampor på hytten (2× fram + 2× bak)
- LED-arbetslampor på hytten (4× fram + 4× bak)
- LED-arbetslampor på hytten (6× fram + 6× bak)

Övrigt

- 20,5 R25 (L3)
- 20,5 R25 (L4)
- 20,5 R25 (L5)
- Automatiskt smörjsystem
- Extra motvikt



Powered by **Innovation**

**UPPTÄCK MER:
DL280-7**

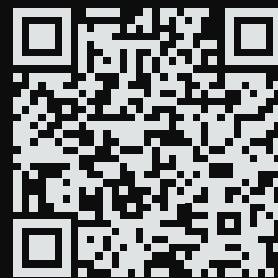

DEVELON

DOOSAN Infracore Europe s.r.o.
IBC - Pobřežní 620/3, 186 00 Praha 8-Karlín
Czech Republic

©2023 Develon D4600802-SV (04-23)

Vissa specifikationer är baserade på tekniska beräkningar och är inte faktiska mätningar. Specifikationer tillhandahålls endast i jämförande syfte och kan ändras utan föregående meddelande. Specifikationerna för din enskilda Develon-utrustning varierar baserat på normala variationer i design, tillverkning, driftvillkor och andra faktorer. Bilderna på Develon-enheter kan gälla andra utföranden än standardversionen.